

SPITZBODEN-TON

Stand: 31.07.2019
Änderungen vorbehalten!!

- Front**
 - Boxen:** 2 x L-Acoustics X 12 • Bass: 2 x L-Acoustics SB15m • Delay: 2 x EAW JF 80 Y
 - Fill: 2 x L-Acoustics 5 XT
 - Amping:** 2 x L-Acoustics LA4X
- Pult**
 - Soundcraft Performer 2, Soundcraft Expression 1, Soundcraft VI 1000
- Monitor**
 - Boxen: 4 x L-Acoustics X8
 - Amping: L-Acoustics LA4X
- und sonst?**
 - Mic, DI, Stative etc. siehe Saalrider (nach Verfügbarkeit).
 - 8er-Unterverteilungen stage right, stage left, stage back
 - verfügbares Digitalpiano: Roland FP 80 (<https://www.roland.com/de/products/fp-80/specifications/>)

SPITZBODEN-LICHT

- Pult**
 - Zero 88 Jester 12-24 DMX
- Anschlüsse**
 - DMX 512
- Scheinwerfer**
 - 2 x ADB Fresnel 1000 Watt incl. Torblende
 - 4 x ADB F 51 Fresnel 500 Watt incl. Torblende
 - 4 x Par 56 shortnose 300 Watt WFL
 - 6 x Expolite TourLED 42
 - 2 x ETC Source 4 junior Zoom mit Iris
- Dimmer**
 - 3 x Zero 88 Rackmaster 260
- Versätze**
 - 18
- Splitter**
 - Stairville DMX-Splitter 4 (4 Ausgänge stage right back)

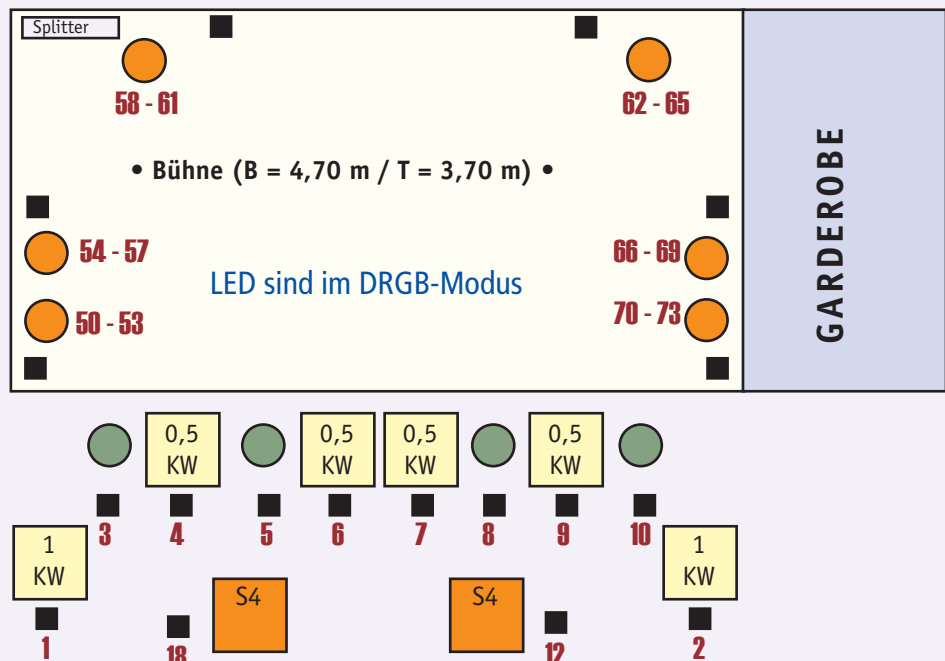
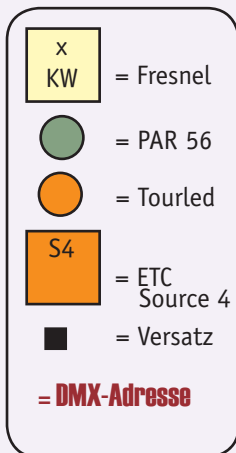

Kontakt: LAGERHALLE e.V. · Tom Heise · Rolandsmauer 26 · 49074 Osnabrück
 Telefon 0541 - 3387419 · Fax 0541 - 3387450 · E-Mail: tom.heise@lagerhalle-osnabrueck.de
www.lagerhalle-osnabrueck.de